

GOCCE

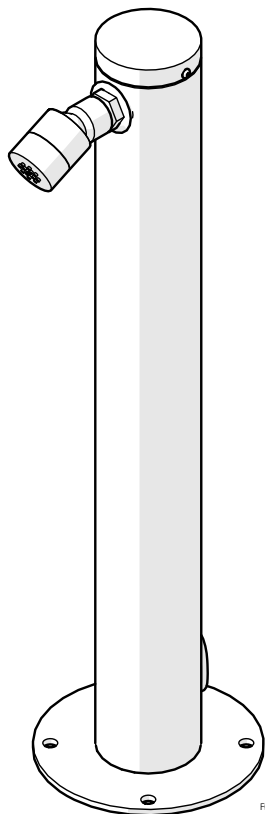

FG-00630

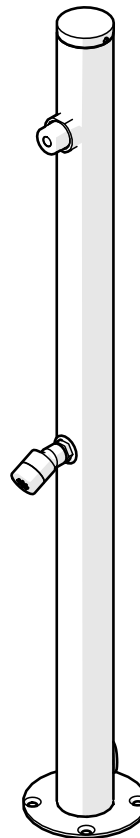



DVP-1



FG-00763

DVP-2

	MANUALE ISTRUZIONI	LAVAPIEDI IN ACCIAIO INOX
	INSTRUCTION MANUAL	STAINLESS STEEL FOOT-WASHER
	MANUAL DE INSTRUCCIONES	LAVAPIÉS DE ACERO INOXIDABLE
	MANUEL D'UTILISATION	LAVE-PIEDS EN ACIER INOXYDABLE
	NÁVOD K POUŽITÍ	NEREZOVÝ MYČ NOHOU
	NÁVOD NA POUŽITIE	VONKAJŠIE SPRCHY Z NEREZOVEJ OCELE
	HASZNÁLATI ÚTMUTATÓ	KÜLTÉRI ROZSDAMENTES ACÉL ZUHANYOK

1.  INFORMAZIONI GENERALI
 GENERAL INFORMATION
 INFORMACIÓN GENERAL
 INFORMATIONS GÉNÉRALES
 OBECNÉ INFORMACE

 Le istruzioni che seguono sono importanti per garantire la sicurezza di installazione, uso e manutenzione dell'apparecchio.

- Prima di installare, utilizzare o fare qualsiasi operazione sull'apparecchio, leggere attentamente il presente manuale
- Non tentare mai di eseguire lavori di manutenzione o riparazioni di propria iniziativa. Qualsiasi intervento deve essere eseguito da personale professionalmente qualificato. Una manutenzione carente o irregolare può compromettere la sicurezza operativa del prodotto e provocare danni a persone, animali o cose
- È vietato disperdere o lasciare alla portata dei bambini materiale d'imballo in quanto potenziale fonte di pericolo
- L'apparecchio deve essere usato esclusivamente come descritto in questo manuale. Il produttore non può essere ritenuto responsabile di danni causati da un utilizzo improprio
- L'utente deve conservare il presente manuale in modo da poterlo avere a disposizione per ogni ulteriore consultazione. Se il prodotto dovesse essere venduto o comunque ceduto ad un altro proprietario, assicurarsi sempre che il manuale accompagni il prodotto in modo che possa essere consultato dal nuovo proprietario
- La targa con i dati tecnici è posta nella parte inferiore dell'apparecchio. Essa contiene il nome del modello, numero di serie e l'anno di fabbricazione, necessari per richiedere le parti di ricambio o per segnalare problemi tecnici al fabbricante

 The following instructions are important to ensure the appliance safe installation, use and maintenance.

- Read this manual carefully before installing, using or doing any operation on the appliance.
- Never attempt to carry out maintenance work or repairs on your own initiative. Any intervention must be performed by professionally qualified personnel. Poor or irregular maintenance can compromise the operational safety of the product and cause damage to people, animals or things.
- It is forbidden to scatter or leave packaging material within reach of children, as a potential source of danger.
- The appliance should be used only as described in this manual. The manufacturer cannot be held responsible for damage caused by improper use.
- The user must keep this manual so that he can have it available for further reference. If the product is sold or passed to another owner, always make sure that the manual goes with the product, so that it can be consulted by the new owner.
- The data badge is placed at the bottom of the appliance. It states the model name, its serial number and the year of production. These data are necessary to request spare parts or to report technical problems to the manufacturer.

 Las siguientes instrucciones son importantes para garantizar instalación, uso y mantenimiento seguros del aparato.

- Antes de instalar, usar o realizar cualquier operación en el aparato, lea con atención este manual
- Nunca intente realizar trabajos de mantenimiento o reparaciones por su propia cuenta. Cualquier intervención debe ser realizada por personal profesionalmente calificado. Un mantenimiento deficiente o irregular puede comprometer la seguridad operativa del producto y causar daños a personas, animales u objetos
- Está prohibido dispersar o dejar material de embalaje al alcance de los niños ya que es una fuente potencial de peligro
- El aparato debe usarse tal como se describe en este manual. El fabricante no se hace responsable de los daños causados por un uso inadecuado
- El usuario debe conservar este manual para consultas posteriores. Si el producto se vende o se transmite a otro propietario, asegúrese siempre de que el manual acompañe al producto para que pueda ser consultado por el nuevo propietario
- La placa con los datos técnicos está colocada a la parte inferior del aparato. Contiene el nombre del modelo, el número de serie y el año de fabricación, necesarios para solicitar piezas de repuesto o para informar problemas técnicos al fabricante





 Les instructions suivantes sont importantes pour assurer une installation, utilisation et un entretien de l'appareil en sécurité.

- Avant d'installer, d'utiliser ou d'effectuer toute opération sur l'appareil, lisez attentivement ce manuel
- N'essayez jamais d'effectuer des travaux d'entretien ou de réparation de votre propre initiative. Toute intervention doit être effectuée par du personnel professionnellement qualifié. Un entretien médiocre ou irrégulier peut compromettre la sécurité opérationnelle du produit et causer des dommages aux personnes, animaux ou objets.
- Il est interdit de disperser ou de laisser le matériel d'emballage à la portée des enfants car source potentielle de danger.
- L'appareil ne doit être utilisé que comme décrit dans ce manuel. Le fabricant ne peut être tenu responsable des dommages causés par une mauvaise utilisation
- L'utilisateur doit conserver ce manuel afin qu'il puisse le rendre disponible en cas d'ultérieure consultation. Si le produit doit être vendu ou transmis d'une autre manière à un autre propriétaire, assurez-vous toujours que le manuel accompagne le produit, afin qu'il puisse être consulté par le nouveau propriétaire
- La plaque avec les données techniques est placée au bas de l'appareil. Il contient le nom du modèle, le numéro de série et l'année de fabrication : ces données sont nécessaires pour demander des pièces de rechange ou signaler des problèmes techniques au fabricant

 Následující pokyny jsou důležité pro zajištění bezpečné instalace, používání a údržby přístroje:

- Před instalací, používáním nebo jakoukoliv operací na přístroji si tento návod pečlivě přečtěte.
- Nikdy se nepokoušejte provádět údržbu nebo opravy na vlastní pěst. Jakákoliv zásah musí být proveden odborně kvalifikovaným personálem. Špatná nebo nedostatečná údržba může ohrozit bezpečný provoz produktu a způsobit poškození osob, zvířat nebo věcí.
- Je zakázáno rozhazovat nebo nechávat obalové materiály na dosah dětí, protože představují potenciální nebezpečí.
- Přístroj by měl být používán pouze způsobem popsáním v tomto návodu. Výrobce nemůže být odpovědný za škody způsobené nesprávným použitím.
- Uživatel musí tento návod uchovávat, aby byl k dispozici pro další nahlédnutí. Pokud je produkt prodán nebo předán jinému majiteli, vždy zajistěte, aby návod šel s produktem, aby ho mohl prostudovat nový majitel.

• Štítek s údaji je umístěn na spodní straně přístroje. Obsahuje název modelu, jeho sériové číslo a rok výroby. Tyto údaje jsou nezbytné pro objednávání náhradních dílů nebo hlášení technických problémů výrobci.

2.  CONTENUTO IMBALLO
 PACKAGING CONTENTS
 CONTENIDO DEL EMBALAJE
 CONTENU DE L'EMBALLAGE
 OBSAH BALENÍ

 L'apparecchio è consegnato imballato in una scatola di cartone corredata di opportune protezioni.

All'interno dell'imballo sono presenti:

a) Il lavapiedi

b) La busta contenente:

- Presente manuale istruzioni
- Certificato di garanzia
- Soffione

Al momento della consegna e/o dell'apertura dell'imballo verificare il contenuto.

Rimuovere il lavapiedi dall'imballo con cura e proteggerlo da urti e cadute.

 The appliance is delivered packed in a cardboard box equipped with adequate protections.

The package contains:

a) The foot-washer

b) The envelope contains:

- This instruction manual
- The warranty certificate
- Shower head

Upon delivery when opening the package, check its contents. Remove the foot-washer with care from packaging and protect it from bumps and falls.

 El aparato se entrega embalado en una caja de cartón equipada con las medidas de protección adecuadas.

El paquete contiene:

a) El lavapiés

b) El sobre contiene:

- El presente manual de instrucciones
- Certificado de garantía
- Alcachofa de la ducha

Al recibir y/o abrir el paquete verifique su contenido.

Retirar el lavapiés del embalaje con cuidado y protéjalo de golpes y caídas.

 L'appareil est livré emballé dans une boîte en carton avec des protections adéquates.

L'emballage contient:

a) Le lave-pieds

b) L'enveloppe contient:

- Ce manuel d'instructions
- Le certificat de garantie
- Le pommeau de douche

Lors de la livraison et/ou de l'ouverture du colis, vérifiez le contenu. Retirez le lave-pieds de l'emballage avec soin et protégez-la des chocs et des chutes.

 Příklad je dodáván zabalený v kartonové krabici vybavené vhodnou ochranou.

Balení obsahuje:





a) Myčku nohou

b) Obálku obsahující:

- Tento návod k použití
- Záruční list
- Sprchovou hlavici

Při převzetí a otevření balení zkontrolujte jeho obsah.

Myčku nohou opatrně vyjměte z obalu a chraňte ji před nárazy a pády.

3.  **DIMENSIONI E CARATTERISTICHE TECNICHE**
 **DIMENSIONS AND TECHNICAL FEATURES**
 **MEDIDAS Y CARACTERÍSTICAS TÉCNICAS**
 **DIMENSIONS ET CARACTÉRISTIQUES TECHNIQUES**
 **ROZMĚRY A TECHNICKÉ PARAMETRY**

	U.M	DVP-1	DVP-2
Dimensioni di ingombro max <i>Max overall dimensions</i>	mm	501x131x131	991X131X131
Peso imballo <i>Gross weight</i>	kg	1,9	3,75
Peso netto <i>Net weight</i>	kg	1,7	3,35
Pressione in ingresso (min-max) <i>Inlet pressure (min-max)</i>	bar	1 – 5	1 – 5
Connessione ingresso acqua <i>Water inlet connection</i>	-	F 1/2" gas	F 1/2" gas

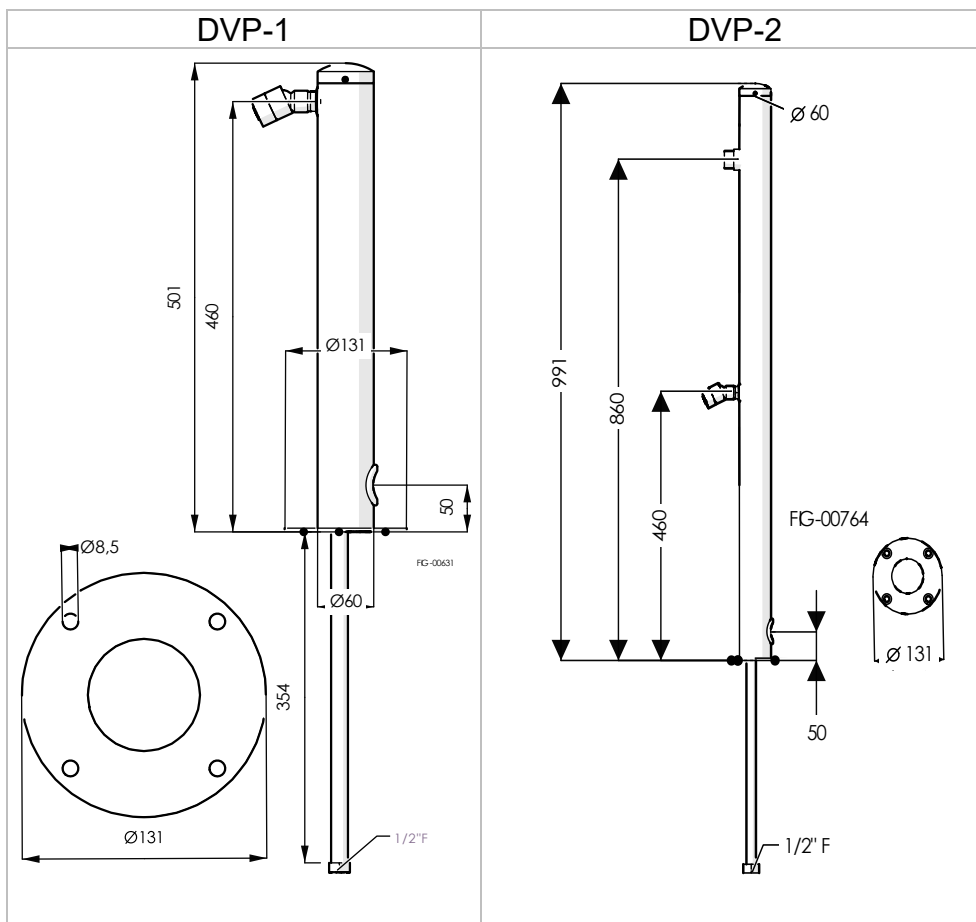

4. **POSIZIONAMENTO**
POSITIONING
COLOCACIÓN
MISE EN PLACE
UMÍSTĚNÍ



IT Per il fissaggio a terra praticare quattro fori nel pavimento (vedi paragrafo precedente per le dimensioni della flangia) e fissare il lavapièdi al suolo mediante tasselli meccanici o chimici idonei al tipo di pavimentazione presente, assicurandosi che sia ben stabile e non possa essere divelto.

UK Drill four holes in the floor (see previous paragraph for the size of the flange) and fix the foot-washer to the ground by means of mechanical or chemical screw anchors suitable for the specific type of flooring. Make sure that it is well stable and cannot be uprooted.

ES Para fijar el lavapiés al suelo perfore cuatro agujeros en el piso (consulte el párrafo anterior para el tamaño de la brida) y fije el lavapiés al suelo mediante anclajes mecánicos o químicos adecuados para el tipo de piso presente y asegúrese de que sea bien estable y no se desprenda.

FR Percez quatre trous dans le sol (voir paragraphe précédent pour la taille de la bride) et fixez le lave-pieds au sol au moyen de vis mécaniques ou chimiques adaptés au type de pavement, en vous assurant que le lave-pieds est bien stable et ne peut pas être arraché.

CZ Vyvrtejte čtyři otvory do podlahy (viz předchozí odstavec pro rozměry příruby) a připevněte myčku nohou k zemi pomocí mechanických nebo chemických kotevních šroubů vhodných pro konkrétní typ podlahy. Ujistěte se, že je pevně stabilní a nelze ji vytrhnout.

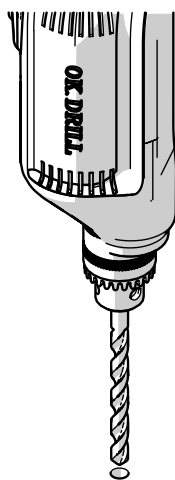

1

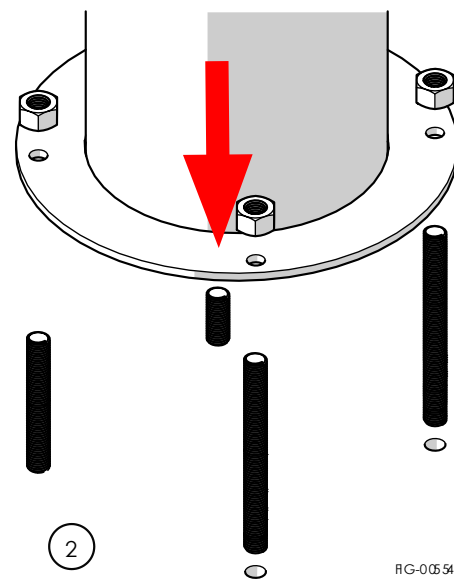

2

RG-00554

 Il lavapiedi può essere installato con tubo di allaccio idrico in pozzetto a terra oppure a vista. Il prodotto è predisposto per poter essere installato in pozzetto a terra, in alternativa seguire i seguenti punti per collegamento laterale:

- 1) Rimuovere il tappo nella parte posteriore del lavapiedi e inciderlo per poter permettere il passaggio del tubo flessibile
- 2) Far passare il tubo flessibile attraverso il foro nella parte posteriore del lavapiedi e attraverso il tappo
- 3) Reinserrare il tappo sul lavapiedi

 The foot-washer can be installed with a water connection pipe in ground manhole or with exposed connection. The product is ready to be installed in a ground manhole, alternatively follow the following points for lateral connection:

- 1) Remove the plug at the back of the foot-washer and cut it allowing the hose to pass through
- 2) Pass the hose through the foot-washer back hole and through the plug
- 3) Reinsert the plug on the foot-washer

 El lavapiés se puede instalar con una manguera de agua en pozo de registro a tierra o con conexión expuesta. El producto está listo para ser instalado en un pozo de registro a tierra, alternativamente siga los siguientes puntos para la conexión lateral:

- 1) Retire el tapón en la parte posterior del lavapiés y cortarlo para permitir que pase la manguera
- 2) Pase la manguera a través del orificio en la parte posterior del lavapiés y a través del tapón
- 3) Reinsertar el tapón del lavapiés

 Le lave-pieds peut être installé avec un tuyau de raccordement d'eau dans un trou d'homme au sol ou avec une connexion visible. Le produit est prêt à être installé dans un trou d'homme au sol, ou suivez les points suivants pour la connexion latérale :

- 1) Retirez le bouchon à l'arrière du lave-pieds et coupez-le en laissant passer le tuyau
- 2) Passez le tuyau à travers le trou arrière du lave-pieds et à travers le bouchon
- 3) Remplacez le bouchon sur le lave-pieds

 Myčka nohou může být instalována s přípojovací vodní trubkou v zemní šachtě nebo s viditelným připojením. Produkt je připraven k instalaci v zemní šachtě, alternativně postupujte podle následujících bodů pro boční připojení:

- 1) Odejměte zátku na zadní straně myčky nohou a upravte ji tak, aby mohla projít hadice.
- 2) Prostrčte hadici zadním otvorem myčky nohou a zátkou.
- 3) Znovu vložte zátku na myčku nohou.

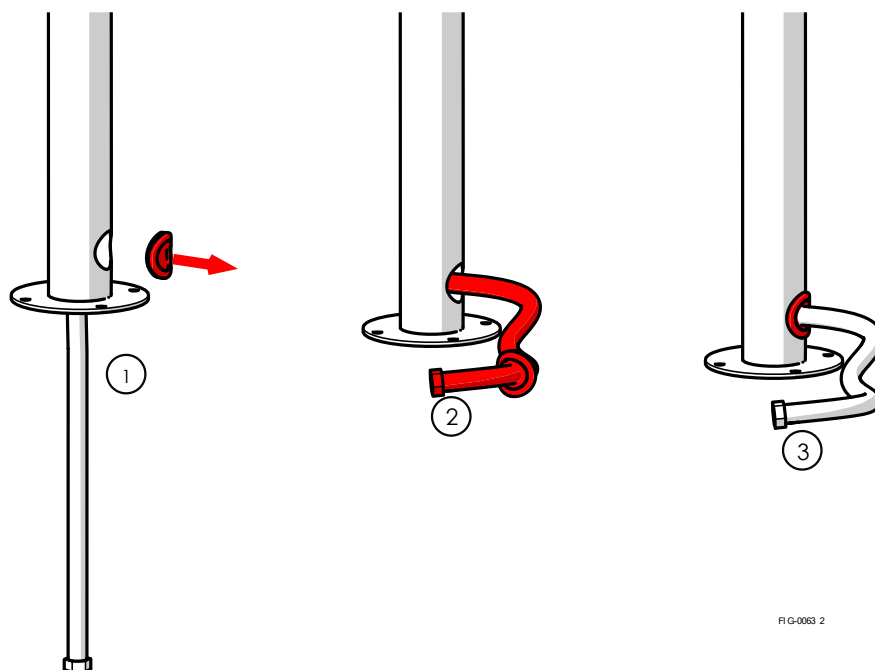

5. COLLEGAMENTO IDRAULICO
HYDRAULIC CONNECTION
CONEXIÓN HIDRÁULICA
RACCORDEMENT HYDRAULIQUE
HYDRAULICKÉ PŘIPOJENÍ



L'apparecchio è dotato di un tubo flessibile con attacco femmina 1/2", da collegare all'impianto idrico, avendo cura di rispettare la pressione minima e massima di ingresso.

In caso di pressioni maggiori, installare un riduttore di pressione.

Installare obbligatoriamente tra la doccia e la sorgente di acqua fredda, se non già presenti nell'impianto idrico sanitario al quale viene allacciata la doccia:

- Filtro meccanico
- Sistema di condizionamento chimico protettivo

Prima di collegare il prodotto, eseguire accuratamente una pulizia dell'impianto.

Esclusivamente solo per il prodotto DVP-1:

Il prodotto non include un sistema che interrompa il flusso d'acqua (rubinetto, valvola, miscelatore, o simili); deve pertanto necessariamente essere installato un sistema idoneo a tale scopo a monte dell'apparecchio stesso. Un esempio di possibile installazione è proposto nella figura seguente (lavapiedi per accesso a piscina): l'azionamento è realizzato mediante fotocellula che fornisce il segnale di apertura ad una elettrovalvola; nell'esempio è inserito anche il sistema di dosaggio di prodotto chimico antimicotico.

El aparato está equipado con una manguera flexible con una conexión hembra de 1/2", para conectar al sistema de agua, teniendo cuidado de respetar la presión de entrada mínima y máxima.

En caso de presiones más altas, instale un reductor de presión.

En caso no estuviera presente en el sistema de agua sanitaria, es obligatorio instalar entre la ducha y la fuente de agua fría lo siguiente:

- Filtro mecánico
- Sistema de acondicionamiento químico de protección

Antes de conectar el producto, limpie el sistema cuidadosamente.

Esclusivamente solo para el producto DVP-1:

El producto no incluye un sistema que interrumpa el flujo de agua (grifo, válvula, mezclador o similar); por lo tanto, necesariamente se debe instalar un sistema adecuado para este propósito antes del propio dispositivo. Un ejemplo de posible instalación se muestra en la siguiente figura (lavapiés para el acceso a la piscina): la operación se realiza mediante una fotocélula que proporciona la señal de apertura a una electroválvula; el sistema de dosificación de productos químicos antifúngicos también se incluye en el ejemplo.

Přístroj je vybaven flexibilní hadicí s 1/2" vnitřním závitem, kterou je třeba připojit k vodovodní síti, přičemž je nutné respektovat minimální a maximální vstupní tlak. V případě vyššího tlaku nainstalujte redukční ventil. Pokud v systému pitné vody, ke kterému je sprcha připojena, ještě není přítomen, je povinné mezi sprchou a zdrojem studené vody nainstalovat:

- Mechanický filtr
- Ochranný systém chemické úpravy vody

Před připojením produktu systém pečlivě vyčistěte.

Výhradně pouze pro produkt DVP-1:

Produkt neobsahuje systém zastavení toku vody (kohout, ventil, směšovač nebo podobně); proto musí být pro tento účel nainstalován vhodný systém nadřazeně před samotným zařízením. Příklad možné instalace je uveden na následující obrázku (myčka nohou pro přístup k bazénu): provoz je řízen fotobuňkou, která dává signál k otevření elektromagnetického ventilu; příklad také zahrnuje dávkovací systém pro protiplísňové chemikálie.

The appliance is equipped with a flexible hose with a 1/2" female connection, to be connected to the water system, taking care to respect the minimum and maximum inlet pressure.

In case of higher pressures, install a pressure reducer.

If not already present in the sanitary water system which the shower is connected to, it is mandatory to install between the shower and the cold water source:

- A mechanical filter
- A protective chemical conditioning system

Before connecting the product, clean the system carefully.

Exclusively for the DVP-1 product:

The product doesn't include a water flow stop system (tap, valve, mixer, or similar); therefore, a suitable system must necessarily be installed for this purpose upstream of the device itself. An example of possible installation is shown in the following figure (foot-washer for swimming pool access): the operation is made by means of a photocell that provides the opening signal to a solenoid valve; The dosing system for antifungal chemicals is also included in the example.

L'appareil est équipé d'un tuyau flexible avec un raccord femelle 1/2", à raccorder au système d'eau, en prenant soin de respecter la pression d'entrée minimale et maximale.

En cas de pressions plus élevées, installez un réducteur de pression.

Il est obligatoire d'installer entre la douche et la source d'eau froide (s'ils ne sont pas déjà présents dans le système d'eau sanitaire auquel la douche est connectée) :

- Filtre mécanique
- Système de conditionnement chimique protecteur

Avant de brancher le produit, nettoyez soigneusement le système.

Exclusivement pour le produit DVP-1 :

Le produit n'inclut pas de système qui interrompt l'écoulement de l'eau (robinet, vanne, mélangeur ou similaire) ; par conséquent, un système adapté doit nécessairement être installé à cet effet en amont de l'appareil lui-même. Un exemple d'installation possible est illustré dans la figure suivante (lave-pieds pour l'accès à la piscine) : l'opération est effectuée au moyen d'une cellule photoélectrique qui fournit le signal d'ouverture à une électrovanne ; le système de dosage des produits chimiques antifongiques est également inclus dans l'exemple.

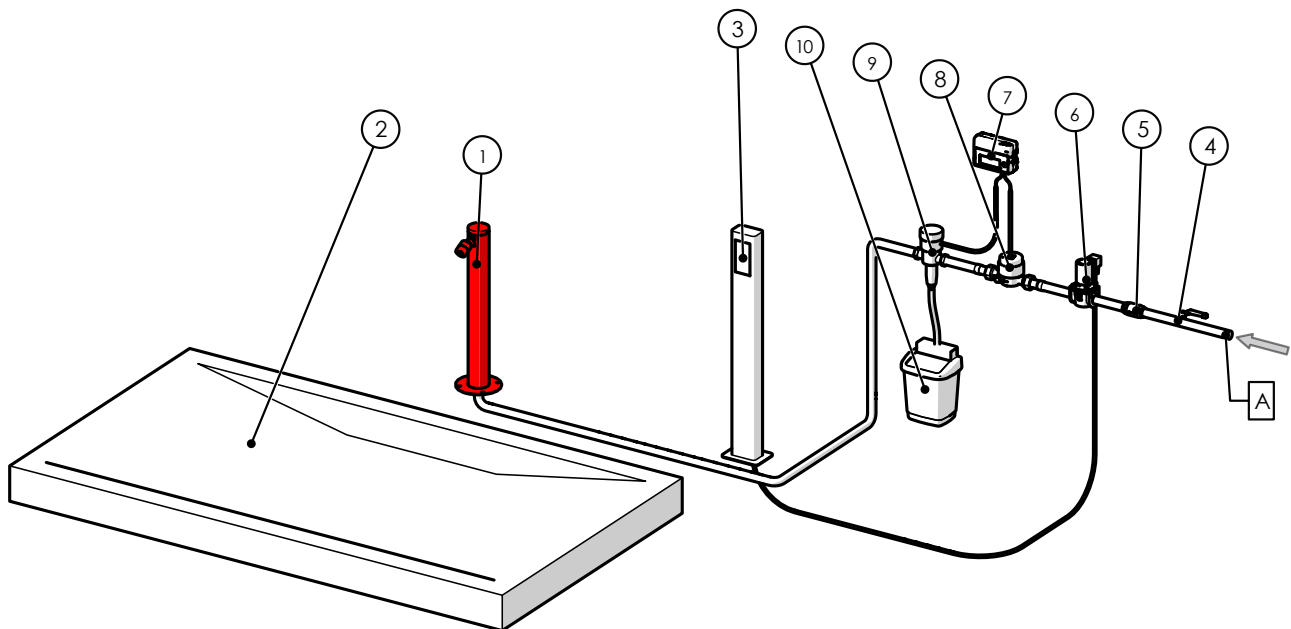

FG-00633

<p> A) Ingresso acqua</p> <ol style="list-style-type: none"> 1) Lavapiedi 2) Vasca lavapiedi 3) Fotocellula 4) Valvola a sfera 5) Valvola di non ritorno 6) Elettrovalvola 7) Controllo erogazione prodotto antimicotico 8) Contatore per erogazione prodotto antimicotico 9) Pompa di erogazione prodotto antimicotico 10) Contenitore prodotto antimicotico <p>Lo schema di impianto proposto è da intendersi puramente indicativo. L'impianto deve essere progettato da un professionista secondo la legislazione e le norme vigenti nel paese di installazione.</p>	<p> A) Water inlet</p> <ol style="list-style-type: none"> 1) Foot-washer 2) Foot wash tub 3) Photocell 4) Ball Valve 5) Non-return valve 6) Solenoid valve 7) Antifungal product dispensing control 8) Counter for dispensing antifungal product 9) Antifungal product dispensing pump 10) Antifungal product container <p>The proposed layout scheme is to be considered purely indicative. The system must be designed by a professional according to the legislation and standards in force in the country of installation.</p>
<p> A) Entrada de agua</p> <ol style="list-style-type: none"> 1) Lavapiés 2) Bañera para lavar los pies 3) Célula fotoeléctrica 4) Válvula de bola 5) Válvula antirretorno 6) Electroválvula 7) Control de dispensación de productos antifúngicos 8) Contador para dispensación de producto antifúngico 9) Bomba dosificadora de productos antifúngicos 10) Envase de producto antifúngico <p>El esquema del sistema propuesto debe considerarse meramente indicativo. El sistema debe ser diseñado por un profesional de acuerdo con la legislación y las normas vigentes en el país de instalación.</p>	<p> A) Entrée d'eau</p> <ol style="list-style-type: none"> 1) Lave-pieds 2) Cuve de lavage des pieds 3) Photocellule 4) Vanne à bille 5) Clapet anti-retour 6) Électrovanne 7) Contrôle de la distribution des produits antifongiques 8) Comptoir de distribution de produit antifongique 9) Pompe de distribution de produit antifongique 10) Contenant de produit antifongique <p>Le schéma du système proposé doit être considéré comme purement indicatif. Le système doit être conçu par un professionnel conformément à la législation et aux normes en vigueur dans le pays d'installation.</p>
<p> A) VODNÍ PŘÍVOD</p> <ol style="list-style-type: none"> 1) Myčka nohou 2) Nádobka na mytí nohou 3) Fotobuňka 4) Kulový ventil 5) Zpětný ventil 6) Elektromagnetický ventil 7) Ovládání dávkování protiplísňového prostředku 8) Počítadlo dávkování protiplísňového prostředku 9) Pumpa pro dávkování protiplísňového prostředku 10) Nádobka na protiplísňový prostředek <p>Navrhovaná schématická osnova je pouze orientační. Systém musí být navržen odborníkem v souladu s legislativou a normami platnými v zemi instalace..</p>	

6. MONTAGGIO SOFFIONE
SHOWER HEAD ASSEMBLY
MONTAJE DE ALCACHOFA DE LA DUCHA
MONTAGE DU POMMEAU DE DOUCHE
MONTÁŽ SPRCHOVÉ HLAVICE

	<p>Il soffione è fornito smontato. Avvitare il soffione sul lavapiedi come da figura.</p>		<p>The shower head is supplied disassembled. Screw the shower head onto the foot-washer as shown.</p>
	<p>El alcachofa de la ducha se suministra desmontado. Enrosque el alcachofa de la ducha en el lavapiés como en figura.</p>		<p>Le pommeau de douche est livré démonté. Vissez le pommeau de douche sur le lave-pieds comme indiqué.</p>
	<p>Sprchová hlavice je dodávána demontovaná. Přišroubujte sprchovou hlavici k myčce nohou podle zobrazení.</p>		

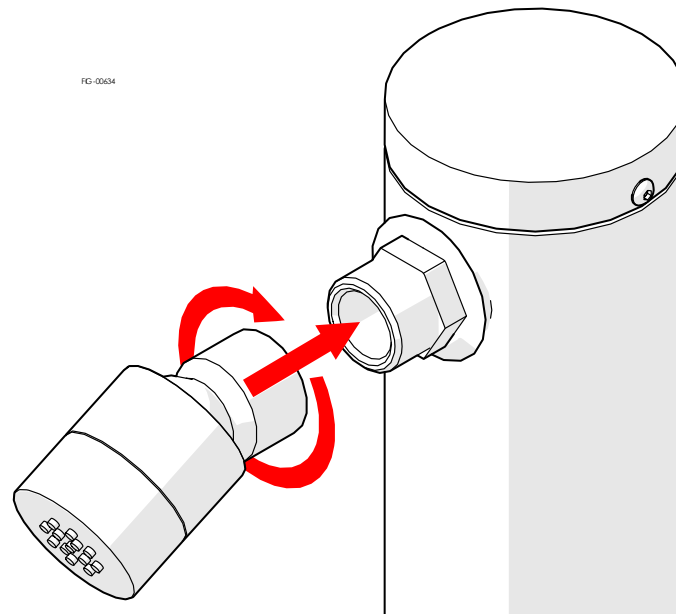

7. ISTRUZIONI PER L'USO
INSTRUCTIONS FOR USE
INSTRUCCIONES DE USO
INSTRUCTIONS D'UTILISATION
NÁVOD K POUŽITÍ

Leggere attentamente le istruzioni ed avvertenze contenute nel presente manuale istruzioni, in quanto forniscono importanti indicazioni riguardanti la sicurezza, l'uso e la manutenzione. Nel caso l'apparecchio dovesse essere venduto o ceduto ad altro proprietario, assicurarsi che il presente manuale accompagni lo stesso, in modo da poter essere consultato dal nuovo proprietario e/o dall'installatore. L'apparecchio è stato costruito in particolare per l'erogazione di acqua con trattamento antimicotico per accesso a piscine. Una errata installazione può provocare danni a persone, animali o cose. Il costruttore declina ogni responsabilità nel caso di inosservanza delle istruzioni da lui date. Non appoggiare alcun tipo di oggetto sull'apparecchio. Le parti dell'imballo (sacchetti in plastica, polistirolo, graffe, ...) non devono essere lasciate alla portata dei bambini e vanno smaltite secondo le norme vigenti nel paese d'utilizzo.

UTILIZZO:

Il prodotto non include un sistema che interrompa il flusso d'acqua (rubinetto, valvola, miscelatore, o simili); deve pertanto necessariamente essere installato un sistema idoneo a tale scopo a monte dell'apparecchio stesso. Si veda a riguardo il paragrafo 5.

Lea atentamente las instrucciones y advertencias contenidas en este manual de instrucciones, ya que brindan información importante sobre seguridad, uso y mantenimiento. En caso de venta o cesión del aparato a otro propietario, asegúrese de acompañar este manual para que pueda ser consultado por el nuevo propietario y/o instalador. El aparato ha sido construido en particular para el suministro de agua con tratamiento antifúngico para el acceso a piscinas. Una instalación incorrecta puede causar daños a personas, animales o cosas. El fabricante declina toda responsabilidad en caso de incumplimiento de las instrucciones dadas por él. No coloque ningún tipo de objeto sobre el aparato. Las partes del embalaje (bolsas de plástico, poliestireno, grapas,...) no deben dejarse al alcance de los niños y deben eliminarse de acuerdo con las normas vigentes en el país de uso.

USO:

El producto no incluye un sistema que interrumpa el flujo de agua (grifo, válvula, mezclador o similar); por lo tanto, necesariamente se debe instalar un sistema adecuado para este propósito antes del propio dispositivo. Véase el apartado 5.

Pečlivě si přečtete pokyny a varování obsažená v tomto návodu k použití, protože poskytují důležité informace týkající se bezpečnosti, používání a údržby. Pokud bude přístroj prodán nebo předán jinému majiteli, ujistěte se, že tento návod je s ním, aby si ho nový majitel a/nebo instalátor mohl prostudovat. Přístroj byl vyroben zejména pro dodávku vody s protiplísňovým prostředkem pro přístup k bazénu. Nesprávná instalace může způsobit poškození osob, zvířat nebo věcí. Výrobce nepřebírá žádnou odpovědnost v případě nedodržení jeho pokynů. Na přístroj nepokládejte žádný typ předmětů. Obalové části (plastové sáčky, polystyren, sponky, ...) nesmí být ponechány na dosah dětí a musí být likvidovány podle platných předpisů v zemi použití.

POUŽITÍ:

Produkt neobsahuje systém zastavení toku vody (kohout, ventil, směšovač nebo podobně); proto musí být pro tento účel instalován vhodný systém nadřazeně před samotným zařízením. Viz odstavec 5.



Carefully read the instructions and warnings contained in this instruction manual, as they provide important information regarding safety, use and maintenance. Should the appliance be sold or passed to another owner, make sure that this manual accompanies it, so that it can be consulted by the new owner and/or installer. The appliance was built in particular for the supply of water with antifungal product for swimming pool access. Incorrect installation can cause damage to people, animals or things. The manufacturer declines all responsibility in the event of non-compliance with the instructions given by him. Do not place any type of object on the appliance. The packaging parts (plastic bags, polystyrene, staples, ...) must not be left within the reach of children and must be disposed of according to the regulations in force in the country of use.

USAGE:

The product doesn't include a water flow stop system (tap, valve, mixer, or similar); therefore, a suitable system must necessarily be installed for this purpose upstream of the device itself. See paragraph 5.



Lisez attentivement les instructions et les avertissements contenus dans ce manuel d'utilisation, car ils fournissent des informations importantes concernant la sécurité, l'utilisation et l'entretien. En cas de vente ou de cession de l'appareil à un autre propriétaire, assurez-vous que ce manuel l'accompagne, afin qu'il puisse être consulté par le nouveau propriétaire et/ou l'installateur. L'appareil a été conçu notamment pour production d'eau avec traitement antifongique pour l'accès aux piscines. Une installation incorrecte peut causer des dommages aux personnes, aux animaux ou aux choses. Le fabricant décline toute responsabilité en cas de non-respect des instructions données par lui. Ne placez aucun type d'objet sur l'appareil. Les éléments d'emballage (sacs plastiques, polystyrène, agrafes, ...) ne doivent pas être laissés à la portée des enfants et doivent être éliminés conformément à la réglementation en vigueur dans le pays d'utilisation.

USAGE:

Le produit n'inclut pas de système qui interrompt l'écoulement de l'eau (robinet, vanne, mélangeur ou similaire) ; par conséquent, un système adapté doit nécessairement être installé à cet effet en amont de l'appareil lui-même. Voir le paragraphe 5.

8.  **MANUTENZIONE**
 **MAINTENANCE**
 **MANTENIMIENTO**
 **ENTRETIEN**
 **ÚDRŽBA**

  **PULIZIA DEL LAVAPIEDI**

Utilizzare prodotti specifici per acciaio inox e panni non ruvidi per non danneggiare la superficie. Evitare di utilizzare spugne abrasive e la lana d'acciaio, acqua molto dura, sporca o piena di detriti. Evitare di utilizzare detersivi a base di cloro (per esempio candeggina).

SVUOTAMENTO IMPIANTO A FINE STAGIONE

Il lavapiedi non è adatto per resistere al gelo. In caso di installazioni all'esterno, al termine della stagione estiva è necessario svuotarlo completamente.



ATTENZIONE: il mancato svuotamento durante la stagione invernale può provocare la deformazione o rottura di alcuni componenti per gelo. Non usare sale o altri metodi antigelo.



LIMPIEZA DEL LAVAPIÉS

Utilice productos específicos para acero inoxidable y paños suaves para no dañar la superficie. Evite usar esponjas abrasivas o lana de acero, agua muy dura, sucia o llena de residuos. Evite el uso de detergentes a base de cloro (por ejemplo: lejía).

VACIADO DEL SISTEMA AL FINAL DE LA TEMPORADA

El lavapiés no resiste a las heladas. En caso de instalaciones al aire libre, al final del verano es necesario vaciarla por completa.



ADVERTENCIA: el no vaciar el agua del lavapiés durante el invierno puede deformar o romper algunos componentes a causa de las heladas. No use sal u otros métodos anticongelantes.



ČIŠTĚNÍ MYČKY NOHOU

Používejte speciální prostředky pro nerezovou ocel a měkké látky, aby nedošlo k poškození povrchu. Vyhněte se použití abrazivních houbiček a ocelové vlny, velmi tvrdé, špinavé nebo plné nečistot vody. Nepoužívejte detergenty na bázi chloru (např. bělidlo).

VYPRÁZDNĚNÍ SYSTÉMU NA KONCI SEZÓNÝ

Myčka nohou není mrazuvzdorná. V případě venkovní instalace je na konci letní sezóny nutné ji zcela vyprázdnit.



UPOZORNĚNÍ: Nepražení sprchy během zimní sezóny může způsobit deformaci nebo poškození některých komponentů vlivem mrazu. Nepoužívejte sůl ani jiné metody rozmrazování.



FOOT-WASHER CLEANING

Use specific products for stainless steel and non-rough cloths so as not to damage the surface. Avoid using abrasive sponges and steel wool, very hard, dirty or full of debris water. Avoid using chlorine-based detergents (e.g. bleach).

SYSTEM EMPTYING AT THE END OF THE SEASON

The foot-washer is not frost resistant. In case of outdoor installations, at the end of the summer season it is necessary to empty it completely.



WARNING: failure to empty the shower during the winter season may cause deformation or breakage of some components due to frost. Do not use salt or other antifreeze methods.



NETTOYAGE DE LE LAVE-PIEDS

Utilisez des produits spécifiques pour l'acier inoxydable et des chiffons non rugueux afin de ne pas endommager la surface. Évitez d'utiliser des éponges abrasives et de la laine d'acier, de l'eau très dure, sale ou pleine de débris. Évitez d'utiliser des détergents à base de chlore (p. ex. eau de Javel).



VIDANGE DU SYSTÈME EN FIN DE SAISON

Le lave-pieds n'est pas adapté pour résister au gel. Dans le cas d'installations extérieures, à la fin de la saison estivale, il est nécessaire de le vidanger complètement.



ATTENTION: le défaut de vidange pendant la saison hivernale peut entraîner une déformation ou une casse de certains composants à cause du gel. N'utilisez pas de sel ou d'autres méthodes antigel.

9.  **GARANZIA**
 **WARRANTY**
 **GARANTIA**
 **GARANTIE**
 **ZÁRUKA**

  Il prodotto è garantito dal costruttore contro difetti di fabbricazione o vizi di materiale. Per i dettagli delle condizioni di garanzia si rimanda al certificato di garanzia a corredo del lavapiedi.



The product is guaranteed by the manufacturer against manufacturing defects or material defects. For details about the warranty conditions, please refer to the warranty certificate supplied with the foot-washer.



El producto está garantizado por el fabricante contra defectos de fabricación o defectos de material. Para obtener más información sobre las condiciones de la garantía, consulte el certificado de garantía suministrado con el lavapiés.



Le produit est garanti par le fabricant contre les défauts de fabrication ou les défauts matériels. Pour plus de détails sur les conditions de garantie, veuillez-vous référer au certificat de garantie fourni avec le lave-pieds.



Produkt je výrobcem zaručen proti výrobním nebo materiálovým vadám. Podrobnosti o podmínkách záruky naleznete v záručním listu dodaném s myčkou nohou.

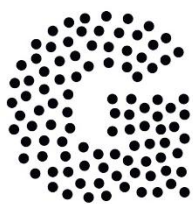

G O C C E

Gocce è un brand di ATI DI MARIANI SRL
Via E. Mattei 461
Zona Ind. Torre del Moro n°4
47522 Cesena (FC) - ITALIA

Tel. +39-0547 609711

gocce.atimariani.it
gocce@atimariani.it



Il produttore non è responsabile per errori o imprecisioni in questo manuale istruzioni. Si riserva inoltre il diritto di modificare i propri modelli (in qualsiasi momento e senza alcun preavviso) per esigenze tecniche o di marketing, al fine di perseguire la qualità dei propri prodotti.



The manufacturer is not responsible for mistakes or inaccuracy in this instruction manual. It also reserves the right to change its models (in any time and without any prior notice) due to technical or marketing needing, in order to pursue the quality of its products.



El fabricante no es responsable por errores o inexactitudes en este manual de instrucciones. También se reserva el derecho de cambiar sus modelos (en cualquier momento y sin previo aviso) por necesidades técnicas o de marketing, con el fin de obtener mayor calidad de sus productos.



Le fabricant n'est pas responsable des erreurs ou inexactitudes dans ce manuel d'utilisation. Il se réserve également le droit de modifier ses modèles (à tout moment et sans préavis) pour des raisons techniques ou marketing, afin de poursuivre la qualité de ses produits.



Výrobce nenese odpovědnost za chyby nebo nepřesnosti v tomto návodu k použití. Vyhrazuje si také právo kdykoliv a bez předchozího upozornění měnit své modely z technických nebo marketingových důvodů s cílem zlepšit kvalitu svých produktů.